

FICHE TECHNIQUE ARTICLE REF: AR0380 DISTRIBUTEUR PNEUMATIQUE 2 VOIES 19" 3U

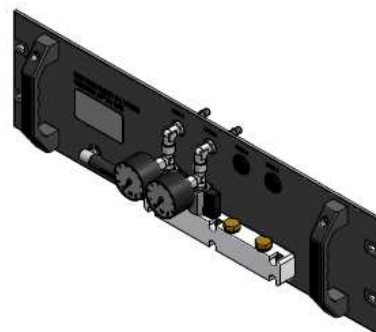

DESCRIPTIF TECHNIQUE :

Ce matériel permet, relié à l'assécheur, de remplir d'air sec tout système HF (guides d'ondes, câble coaxiaux, etc... , 4 voies maximum), et de détecter les voies défectueuses à l'aide du manomètre. Le distributeur pneumatique 2 voies permet d'alimenter deux installations distinctes avec le même assécheur. Mise en place dans les baies au format 19". Hauteur 3U

CARACTERISTIQUES MECANQUES :

- 2 sorties tuyau Ø8 intérieur.
- 2 Vannes arrêt
- Extensible à 2 voies supplémentaires
- Largeur : 482.6mm
- Hauteur : 132.5mm (3U)
- Profondeur : 105mm
- Poids : 1.150Kg
- Température d'utilisation : -10°C +45°C
- Température de stockage : -30°C +60°C

Dimensions

